

INSPIRON™

INSTALLATIEGIDS



YOURS IS HERE

INSPIRON™

INSTALLATIEGIDS

Regelgevingsmodel: P09T-reeks

Regelgevingstype: P09T001

Opmerkingen, waarschuwingen en gevaarmeldingen

 **OPMERKING:** Een **OPMERKING** duidt belangrijke informatie aan voor een beter gebruik van de computer.

 **WAARSCHUWINGEN:** Een **WAARSCHUWING** geeft mogelijke schade aan de hardware of gegevensverlies aan en vertelt u hoe u het probleem kunt vermijden.

 **GEVAAR:** Een **GEVAARMELDING** geeft aan dat er een risico is op schade aan eigendommen, persoonlijk letsel of overlijden.

U hebt een Dell™ n Series-computer gekocht. De verwijzingen in dit document naar Microsoft® Windows®-besturingssystemen zijn niet van toepassing.

De informatie in dit document kan zonder voorafgaande kennisgeving worden gewijzigd.

© 2010 Dell Inc. Alle rechten voorbehouden.

Verveelvoudiging in welke vorm dan ook zonder de schriftelijke toestemming van Dell Inc. is strikt verboden.

Merken in dit document: *Dell*, het *DELL*-logo, *Inspiron*, *YOURS IS HERE*, *Solution Station*, en *DellConnect* zijn merken van Dell Inc.; *Intel* is een gedeponeerd merk en *Atom* is het merk van Intel Corporation in de V.S. en andere landen; *Microsoft*, *Windows*, en het *Windows* startknoplogo zijn ofwel merken of gedeponeerde merken van Microsoft Corporation in de Verenigde Staten en/of andere landen; *Ubuntu* is een gedeponeerd merk van Canonical Ltd.; *Bluetooth* is een gedeponeerd merk dat eigendom is van Bluetooth SIG, Inc. en door Dell onder licentie wordt gebruikt.

Andere merken en handelsnamen die mogelijk in dit document worden gebruikt, dienen ter aanduiding van de rechthebbenden met betrekking tot de merken en namen of ter aanduiding van hun producten. Dell Inc. claimt op geen enkele wijze enig eigendomsrecht ten aanzien van andere merken of handelsnamen dan haar eigen merken en handelsnamen.

Inhoud

Uw Inspiron-laptop instellen	5	Statuslampjes.....	20
Voor het instellen De computer instellen ..	5	Kenmerken achterkant	21
Sluit de netadapter aan.....	6	Touchpad-bewegingen	22
Sluit de netwerkkabel aan (optioneel).....	7	Beeldschermfuncties	24
Druk op de aan/uitknop.....	8	De batterij verwijderen en verplaatsen....	26
Stel het besturingssysteem in	9	Softwarefuncties	28
Maak systeemherstelmedia (aanbevolen)	10	Dell Dock	29
Schakel de draadloze technologie in of uit (optioneel).....	12	Dell DataSafe Online Backup.....	31
Maak een internetverbinding (optioneel)	14	Probleemoplossing	32
Uw Inspiron Laptop gebruiken	16	Piepcodes.....	32
Functies in rechteraanzicht	16	Problemen met het netwerk	33
Functies in linkeraanzicht.....	17	Problemen met de stroomvoorziening	34
Computerstandaard en toetsenbordfuncties	18	Problemen met het geheugen	36
		Vergrendelingen en softwareproblemen	37

Inhoud

Ondersteuningshulpprogramma's gebruiken	40	Geautomatiseerde bestellingsstatus-service	60
Dell Support Center	40	Productinformatie	61
Mijn Dell-downloads	41	Items retourneren op basis van de garantie- of restitutievoorzwaarden	61
Systeemmeldingen	41	Voordat u belt	63
Probleemoplosser voor hardware	43	Contact opnemen met Dell	65
Dell Diagnostics	44	Meer informatie vinden	66
Uw besturingssysteem herstellen	48	Specificaties	69
Systeemherstel	49	Bijlage	75
Dell DataSafe Local Backup	50	Productkennisgeving Macrovision	75
Systeemherstelmedia	53	Informatie met betrekking tot de officiële Mexicaanse norm NOM	76
Dell Factory Image Restore	54	Index	77
Help	57		
Technische ondersteuning en klantenservice	58		
DellConnect	59		
online diensten	59		

Uw Inspiron-laptop instellen

In dit gedeelte vindt u informatie over het instellen van uw Dell™ Inspiron™-laptop.

Voor het instellen De computer instellen

Wanneer u de computer opstelt, moet u ervoor zorgen dat u beschikt over makkelijke toegang tot een stroombron, voldoende ventilatie en een egaal oppervlak om uw computer op te plaatsen.

Als u de luchtstroom rond uw Inspiron-laptop beperkt, kan deze oververhit raken. Om oververhitting van uw laptop te voorkomen moet u minimaal 10,2 cm ruimte aan de achterzijde van de computer en minimaal 5,1 m aan alle overige zijden van de laptop vrij laten. Plaats de laptop nooit in een besloten ruimte, zoals een kast of lade wanneer deze van stroom wordt voorzien.

 **GEVAAR: Blokkeer de luchtopeningen niet, duw er geen voorwerpen in en zorg dat er zich geen stof in ophoopt. Plaats uw Dell™-computer niet op een plek met weinig luchtstroom, zoals in een gesloten koffer of op stoffen ondergronden, zoals tapijten of kleedjes, wanneer deze aan staat. Wanneer u de luchtstroom belemmert, kan dat schade toebrengen aan uw computer, de prestaties van de computer verlagen of brand veroorzaken. Als de computer warm wordt, zet deze de ventilator aan. Het is normaal dat de ventilator geluid produceert. Dit duidt niet op een probleem met de ventilator of computer.**

 **WAARSCHUWINGEN: Als u zware of scherpe objecten op de computer stapelt, kan dit resulteren in permanente schade aan de computer.**

Sluit de netadapter aan

Sluit de netadapter aan op de computer en sluit de netadapter vervolgens aan op het stopcontact of een stroomstootbeveiliging.

⚠ GEVAAR: De netadapter werkt op stopcontacten overal ter wereld. Stroomaansluitingen en stekkerdozen variëren echter per land. Het gebruik van een incompatibele kabel of een onjuiste aansluiting van de kabel op een stekkerdoos of stopcontact kan resulteren in brand of permanente schade aan de computer.

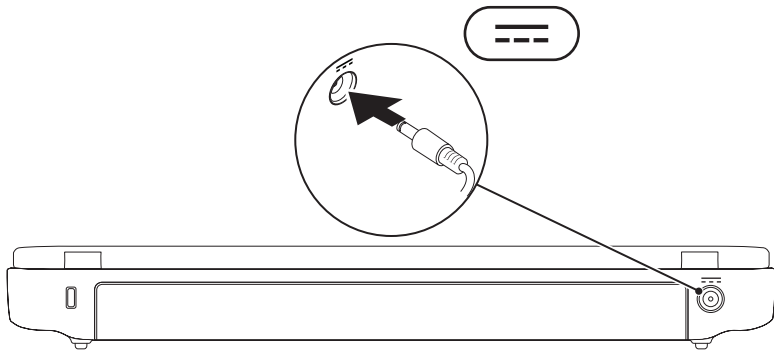

Sluit de netwerkkabel aan (optioneel)

Sluit de netwerkkabel aan om een vaste netwerkverbinding te gebruiken.

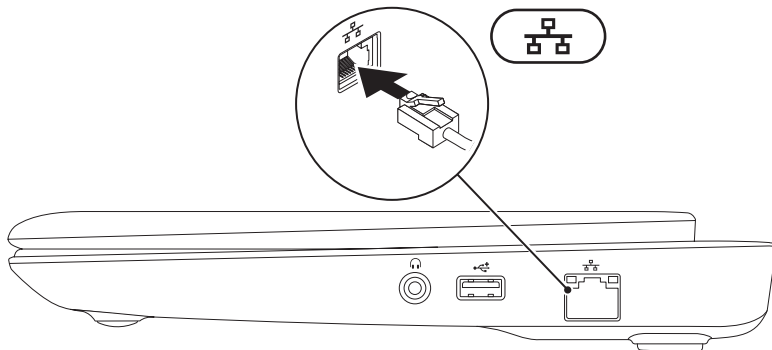

Druk op de aan/uitknop

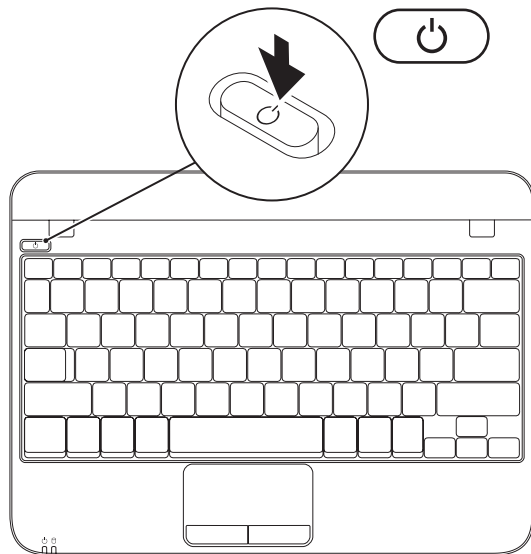

Stel het besturingssysteem in

Uw Dell-computer is vooraf geconfigureerd met het besturingssysteem dat u selecteerde toen u de computer bestelde.

Stel Microsoft Windows in

Om Microsoft® Windows® voor het eerst in te stellen, volgt u de aanwijzingen op het scherm. Deze stappen zijn verplicht en nemen enige tijd in beslag. De vensters van Windows Setup zullen u begeleiden tijdens verschillende procedures, zoals het accepteren van licentieovereenkomsten, het instellen van voorkeuren en het opzetten van een internetverbinding.

 **WAARSCHUWINGEN: Onderbreek het setupproces van het besturingssysteem niet. Anders kunt u uw computer onbruikbaar maken waardoor u het besturingssysteem opnieuw moet installeren.**



 **OPMERKING:** Voor optimale prestaties van uw computer kunt u het beste de nieuwste BIOS en stuurprogramma's downloaden die beschikbaar zijn voor uw computer op **support.dell.com**.

 **OPMERKING:** Zie **support.dell.com/MyNewDell** voor meer informatie over het besturingssysteem en de functies daarvan.

Ubuntu instellen

Om Ubuntu® voor het eerst in te stellen, volgt u de aanwijzingen op het scherm. Raadpleeg voor specifieke informatie over Ubuntu de documentatie.

Maak systeemherstelmedia (aanbevolen)

-  **OPMERKING:** U kunt het beste een systeemherstelmedium maken zodra u Microsoft Windows hebt ingesteld.
-  **OPMERKING:** Uw computer beschikt niet over een intern optisch station. Gebruik een extern optisch station of een extern opslagapparaat voor de procedures waar schijven bij betrokken zijn.

U kunt de systeemherstelmedia gebruiken om uw harde schijf terug te brengen naar de staat waarin hij was toen u de computer kocht; hierbij blijven de gegevensbestanden behouden. (U hebt de *besturingssysteem* schijf niet nodig.) U kunt de systeemherstelmedia gebruiken als wijzigingen in hardware, software, stuurprogramma's of andere systeeminstellingen de computer in een ongewenste staat hebben gebruikt.

U hebt voor de systeemherstelmedia de volgende zaken nodig:

- Dell DataSafe Local Backup;
- Een USB-stick met minimaal 8 GB vrije ruimte of een dvd-R/dvd+R/Blu-ray Disc™

-  **OPMERKING:** Dell DataSafe Local Backup ondersteunt geen herschrijfbaar schijven.

Zo maakt u systeemherstelmedia:

1. Zorg ervoor dat de netadapter is aangesloten (zie "De netadapter aansluiten" op pagina 6).
2. Plaats de systeemherstelschijf of USB-stick in de computer.
3. Klik op **Start**  → **All Programma's** → **Dell DataSafe Local Backup**.
4. Klik op **Create Recovery Media** (herstelmedia maken).
5. Volg de instructies op het scherm.

 **OPMERKING:** Voor informatie over het gebruik van het systeemherstelmedium raadpleegt u "Systeemherstelmedia" op pagina 53.

Schakel de draadloze technologie in of uit (optioneel)

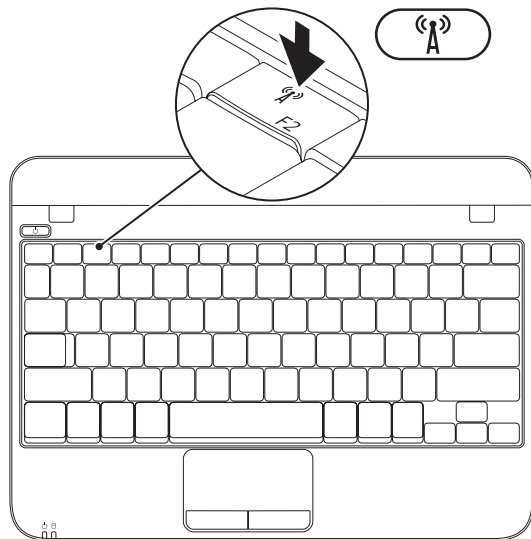

U kunt de draadloze functionaliteit als volgt inschakelen:

1. Zet de computer uit.
2. Dubbelklik op het pictogram  op de systeembalk, of druk op <F2>. Het dialoogvenster **Wireless Enable/Disable** (Draadloos in-/uitschakelen) wordt weergegeven.
3. Selecteer de optie(s) die u wilt inschakelen:
 - **Enable Bluetooth** (Bluetooth inschakelen)
 - **Enable Wireless LAN** (Draadloos LAN inschakelen)
4. Klik op **OK**.

U kunt als volgt de draadloze technologie deactiveren:

1. Dubbelklik op het pictogram  op de systeembalk, of druk op <F2>. Het dialoogvenster **Wireless Enable/Disable** (Draadloos in-/uitschakelen) wordt weergegeven.
2. Vink de optie(s) die u wilt deactiveren uit:
 - **Enable Bluetooth** (Bluetooth inschakelen)
 - **Enable Wireless LAN** (Draadloos LAN inschakelen)
3. Klik op **OK**.

Maak een internetverbinding (optioneel)

Om een internetverbinding te kunnen maken hebt u een externe modem of netwerkverbinding en een internetprovider (ISP) nodig.

Als u geen externe USB-modem of WLAN-adapter bij uw computer hebt besteld, kunt u deze afzonderlijk aanschaffen via www.dell.com.

Een draadloze verbinding instellen

- Als u een inbelverbinding gebruikt, moet u de telefoonlijn op een externe USB-modem (optioneel) en op het telefooncontact aansluiten alvorens u uw internetverbinding instelt.
- Als u een ADSL- of kabel-/satellietverbinding gebruikt, moet u contact opnemen met uw internetprovider of mobiele provider voor instructies over het instellen van de computer.

Volg de instructies in het gedeelte "Een internetverbinding instellen" op pagina 15 om de instelling van de draadloze internetverbinding te voltooien.

Een draadloze verbinding instellen

 **OPMERKING:** Wilt u uw draadloze router instellen, raadpleeg dan de documentatie die is meegeleverd met uw router.

Voordat u uw draadloze internetverbinding kunt gebruiken moet u de draadloze router op de computer aansluiten.

U kunt als volgt een draadloze router op uw computer aansluiten:

1. Controleer of de draadloze technologie op uw computer is geactiveerd (zie het gedeelte "Draadloze functionaliteit activeren of deactiveren" op pagina 12).
2. Sla alle open bestanden op en sluit deze en sluit alle open programma's.
3. Klik op **Start**  → **Configuratiescherm**.

4. In het zoekvak typt u `netwerk`; klik vervolgens op **Netwerkcentrum** → **Verbinding met een netwerk maken**.
5. Volg de aanwijzingen op het scherm om de installatie te voltooien.

Een internetverbinding instellen

ISP's en hun pakketten variëren van land tot land. Neem contact op met uw internetaanbieder (ISP) voor het aanbod in uw land.

Als u geen verbinding kunt maken met het internet terwijl u dat in het verleden wel kon, is er mogelijk een storing bij de internetaanbieder. Neem contact op met de ISP om de servicestatus te controleren of probeer later opnieuw verbinding te maken.

Zorg dat u de gegevens van de internetprovider bij de hand hebt. Als u geen internetprovider hebt, kunt u er een vinden met behulp van de wizard.

Een internetverbinding instellen:

1. Sla alle geopende bestanden op en sluit deze. Sluit alle programma's.
2. Klik op **Start**  → **Configuratiescherm**.
3. Typ `netwerk` in het zoekvak; klik vervolgens op **Netwerkcentrum** → **Een nieuwe verbinding of nieuw netwerk instellen** → **Verbinding met het internet maken**.

Het venster **Verbinding met het Internet maken** wordt weergegeven.

 **OPMERKING:** Als u niet weet welk type verbinding u moet selecteren, klik u op **Help me kiezen** of neemt u contact op met uw internetprovider.



4. Volg de instructies op het scherm en gebruik de installatieinformatie die door uw internetprovider werd geleverd om de installatie te voltooien.

Uw Inspiron Laptop gebruiken

Dit gedeelte biedt informatie over de functies van uw Inspiron™-laptop.

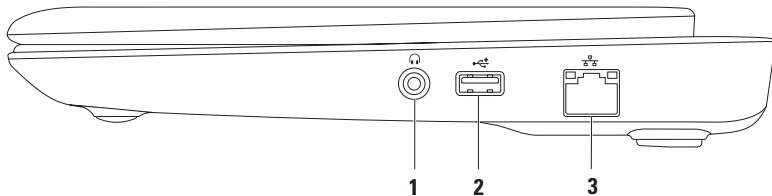
Functies in rechteraanzicht



-
- 1**  **Audio uit/hoofdtelefoonaansluiting** — hierop kunt u een koptelefoon, luidspreker of geluidssysteem aansluiten.
-
- 2**  **USB 2.0-aansluiting** — Hierop kunt u USB-apparaten zoals een muis, toetsenbord, printer, extern station of MP3-speler aansluiten.
-
- 3**  **Netwerkaansluiting** — Hiermee kunt u uw computer op een netwerk of breedbandvoorziening aansluiten als u een vast netwerk gebruikt.
-

Functies in linkeraanzicht

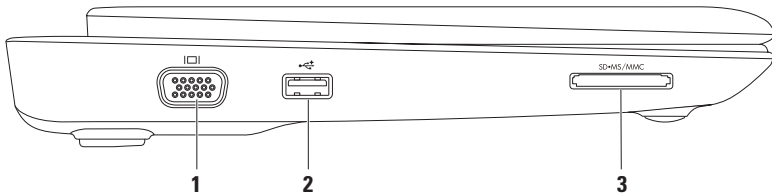



-
- 1**  **VGA-aansluiting** — Hierop kunt u een monitor of projector aansluiten.

 - 2**  **USB 2.0-aansluiting** — Hierop kunt u USB-apparaten zoals een muis, toetsenbord, printer, extern station of MP3-speler aansluiten.

 - 3**  **3-in-1-mediakaartlezer** — biedt een snelle en eenvoudige manier om digitale foto's, muziek, video's en documenten weer te geven, te beluisteren of te delen vanaf digitale geheugenkaarten.
-

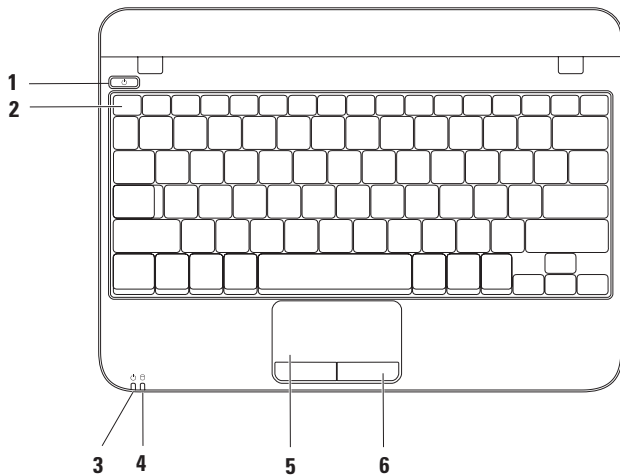
Computerstandaard en toetsenbordfuncties



-
- 1  **Aan/uitknop** — Door deze knop in te drukken kunt u de computer aan- of uitzetten.
-
- 2 **Funcietoetsenrij** — De toetsen voor draadloos in- en uitschakelen, helderheid verhogen en verlagen en voor het instellen van het volume vindt u in deze rij.
-
- 3  **Aan/uit/batterijstatuslampje** — Geeft de verschillende aan/uit/batterijstatussen aan wanneer de computer zijn voeding krijgt van de netadapter of de batterij.
Voor meer informatie over het aan/uit/batterijstatuslampje raadpleegt u "Statuslampjes" op pagina 20.
-
- 4  **Activiteitslampje voor de vaste schijf** — Gaat branden wanneer de computer gegevens leest of wegschrijft. Een knipperend lampje duidt op activiteit op de vaste schijf.
 **WAARSCHUWINGEN: Om gegevensverlies te voorkomen mag u nooit de computer uitzetten terwijl het activiteitslampje voor de vaste schijf knippert.**
-
- 5 **Touchpad** — Biedt de functionaliteit van een muis, zodat gebruikers de cursor kunnen verplaatsen, geselecteerde items kunnen verslepen en neerzetten en op items klikken door het oppervlak aan te tippen. De functies Bladeren en Zoomen worden ondersteund. Raadpleeg voor meer informatie het gedeelte "Touch Pad-bewegingen" op pagina 22.
-
- 6 **Touchpad-knoppen (2)** — Bieden functies die overeenkomen met de linker- en rechtermuisknop.
-

Statuslampjes

Aan/uit/batterijstatuslampje

	Status lampje	Status computer	Batterijladingsniveau
Netadapter	continu wit	aan uit/slaapstand	Aan het opladen < 90%
	knipperend wit	wachtstand	Aan het opladen
	uit	uit/slaapstand	>90%
Batterij	continu wit	aan	>10%
	knipperend wit	wachtstand	>=10%
	Continu oranje	aan/wachtstand	< 10%
	uit	uit/slaapstand	n.v.t.



OPMERKING: De batterij wordt opgeladen wanneer de computer door de netadapter van stroom wordt voorzien.

Kenmerken achterkant

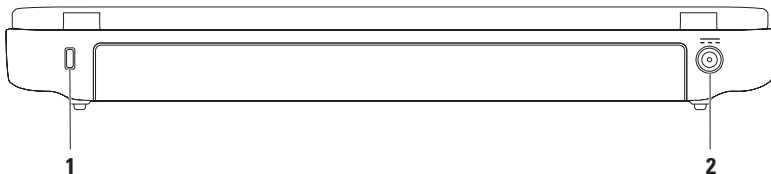

1 Sleuf voor beveiligingskabel — Hiermee kunt u een beveiligingskabel op de computer aansluiten.

OPMERKING: Voordat u een beveiligingskabel koopt, moet u nagaan of deze past in de beveiligingssleuf op uw computer.

2  Aansluiting voor netadapter — Hiermee kunt een netadapter aansluiten om de computer van stroom te voorzien en de batterij op te laden.

Touchpad-bewegingen

Schuiven

Hiermee kunt u al schuivend navigeren. De schuiffunctie omvat:

Traditioneel schuiven — Hiermee kunt u naar boven of beneden of naar links of rechts schuiven.

Naar boven of beneden schuiven:

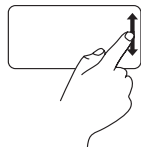

Beweeg uw vinger naar boven of beneden in het verticale schuifgebied (uiterst rechts op de touch pad).

U kunt als volgt naar links of rechts schuiven:

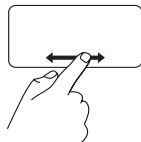

Beweeg uw vinger naar links of rechts in het horizontale schuifgebied (helemaal onderin het touch pad).

Ronddraaiend schuiven — Hiermee kunt u naar boven, beneden, links of rechts schuiven.

Naar boven of beneden schuiven:



Beweeg uw vinger in het verticale schuifgebied (uiterst links op de touchpad) in een draaiende beweging met de klok mee om naar boven te schuiven, of tegen de klok in om naar beneden te schuiven.

U kunt als volgt naar links of rechts schuiven:



Beweeg uw vinger in het horizontale schuifgebied (helemaal onderin de touchpad) in een ronddraaiende beweging met de klok mee om naar rechts te schuiven, of tegen de klok in om naar links te schuiven.

Zoomen

Hiermee kunt u de vergroting van de inhoud van het scherm verhogen of verlagen. De zoomfunctie omvat:

Zoomen met één vinger — hiermee kunt u in- en uitzoomen.

Inzoomen:

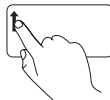

Beweeg een vinger omhoog in de zoomzone (helemaal links op het touchpad).

Uitzoomen:

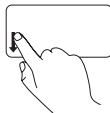

Beweeg een vinger omlaag in de zoomzone (helemaal links op het touchpad).

Beeldschermfuncties

Het beeldschermpaneel bevat een camera en bijbehorende digitale microfoon.

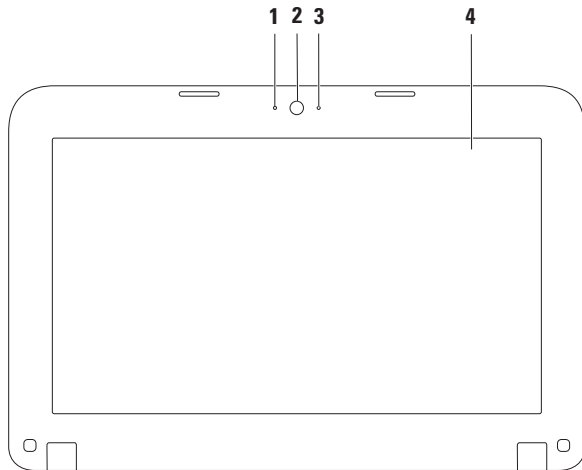



-
- 1 Microfoon** — Biedt hoogwaardig geluid voor videoconferencing en spraakopnamen.

 - 2 Camera** — Ingebouwde camera voor het maken van video-opnamen, videovergaderingen en chatsessies.

 - 3 Lampje voor camera-activiteit** — Geeft aan of de camera is ingeschakeld of uitgeschakeld.

 - 4 Beeldscherm** — Het beeldscherm kan al naar gelang de keuzes die u maakte tijdens de bestelling van uw computer variëren. Voor meer informatie over beeldschermen raadpleegt u de *Dell Technology Guide* (Dell technologiegids) op support.dell.com/manuals of bij **Start**  → **Alle programma's** → **Dell Help-documentatie**.
-

De batterij verwijderen en verplaatsen

-  **GEVAAR:** Voordat u met een van de procedures uit dit gedeelte aanvangt, moet u de veiligheidsinstructies opvolgen die bij uw computer werden geleverd.
-  **GEVAAR:** Het gebruik van een incompatibele batterij kan de kans op brand of een explosie vergroten. Voor deze computer mag alleen gebruik worden gemaakt van een batterij die bij Dell is aangeschaft. Maak geen gebruik van batterijen die voor andere computers zijn bestemd.
-  **GEVAAR:** Voordat u de batterij verwijdert, moet u de computer uitzetten en externe kabels verwijderen (inclusief de netadapter).

De batterij verwijderen:

1. Zet de computer uit en draai deze om.
2. Schuif de batterijontgrendelingsschuifjes in de ontgrendelingsstand.
3. Til de batterij uit het batterijcompartiment.

De batterij terugplaatsen:

Lijn de lipjes op de batterij uit met de sleuven in het batterijcompartiment en druk zachtjes omlaag op de batterij totdat deze op zijn plaats vastklikt.

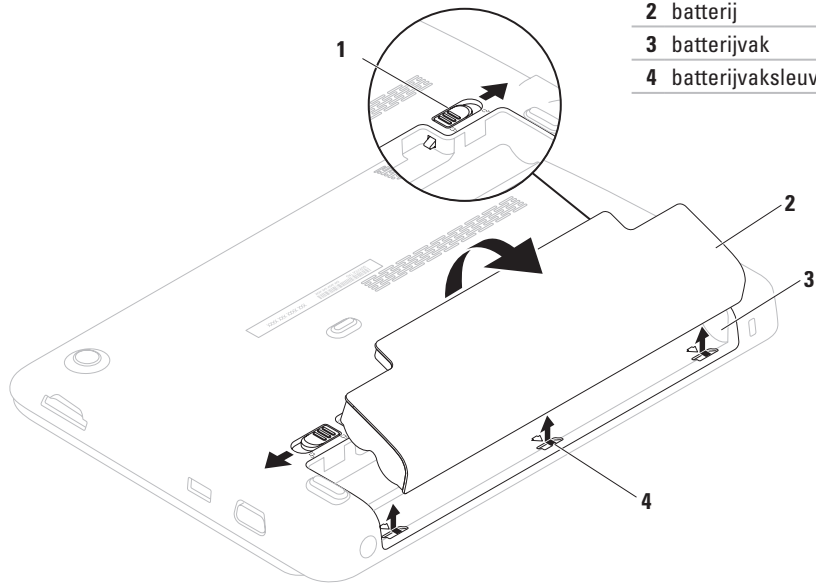

1 batterijvrijmaakgrendels (2)

2 batterij

3 batterijvak

4 batterijvaksleuven (3)

Softwarefuncties

 **OPMERKING:** Voor meer informatie over de functies in deze paragraaf raadpleegt u de *Dell Technology Guide* (Dell technologiegids) op support.dell.com/manuals of bij **Start**  → **Alle programma's** → **Dell Helpdocumentatie**.

Productiviteit en communicatie

U kunt uw computer gebruiken om presentaties, brochures, wenskaartjes, flyers en spreadsheets te maken. Daarnaast kunt u digitale foto's en afbeeldingen bewerken en weergeven. Raadpleeg uw bestelling voor informatie over de software die op uw computer is geïnstalleerd.

Na het maken van een internetverbinding kunt u websites bezoeken, een e-mailaccount opzetten en bestanden uploaden en downloaden.

Entertainment en multimedia

U kunt de computer gebruiken om video's te bekijken, spellen te spelen en naar muziek en internet-radiostations te luisteren.

U kunt afbeeldingen en videobestanden downloaden of kopiëren vanaf draagbare apparaten zoals digitale camera's en mobiele telefoons. Optionele softwaretoepassingen stellen u in staat om muziek- en videobestanden te rangschikken om op een schijf te branden, op draagbare apparaten zoals MP3-spelers en handheld entertainmentapparaten op te slaan of af te spelen op aangesloten televisies, projectoren en thuisbioscoopapparatuur.

Dell Dock

Het Dell Dock is een groep pictogrammen die gemakkelijke toegang bieden naar vaak gebruikte toepassingen, bestanden en mappen. U kunt het Dock aan uw wensen aanpassen door:

- Toevoegen of verwijderen van pictogrammen
- Wijzigen van de kleur en locatie van het Dock
- Onderbrengen van gerelateerde pictogrammen binnen categorieën
- Wijzigen van het gedrag van de pictogrammen



Een categorie toevoegen

1. Rechtsklik op het Dock, klik op **Add** (toevoegen) → **Category** (categorie). Het venster **Add/Edit Category** (categorie toevoegen/bewerken) wordt weergegeven.
2. Voer een naam in voor de categorie in het veld **Title** (titel).
3. Selecteer een pictogram voor de categorie in het vak **Select an image:** (kies een afbeelding).
4. Klik op **Save** (opslaan).

Een pictogram toevoegen

Sleep het pictogram naar het Dock of de categorie.

Een categorie of pictogram verwijderen

1. Rechtsklik op de categorie of het pictogram en klik op **Delete shortcut** (koppeling verwijderen) of **Delete category** (categorie verwijderen).
2. Volg de instructies op het scherm.

Het Dock aanpassen

1. Rechtsklik op het Dock en klik op **Advanced Setting** (geavanceerd instellen).
2. Kies de gewenste optie waarmee u het Dock wilt aanpassen.

Dell DataSafe Online Backup

 **OPMERKING:** Dell DataSafe Online Backup is mogelijk niet in alle regio's beschikbaar.

 **OPMERKING:** Voor snelle upload- en downloadsnelheden wordt een breedbandverbinding aangeraden.

Dell DataSafe Online is een geautomatiseerde reservekopie- en hersteldienst waarmee u uw gegevens en andere belangrijke bestanden kunt beveiligen tegen catastrofes zoals diefstal, brand of natuurrampen. U hebt toegang tot de dienst vanaf uw computer door middel van een account die is beveiligd met een wachtwoord.

Raadpleeg voor meer informatie delldatasafe.com.

Automatische reservekopieën plannen:

1. Dubbelklik op het Dell DataSafe Online-pictogram  op de taakbalk.
2. Volg de aanwijzingen op het scherm.

Probleemoplossing

Dit gedeelte biedt informatie over het oplossen van problemen met uw computer. Als u het probleem niet aan de hand van de volgende richtlijnen kunt oplossen, raadpleegt u het gedeelte "De technische ondersteuninghulpprogramma's gebruiken" op pagina 40 of de sectie "Contact opnemen met Dell" op pagina 65.

Piepcodes

Mogelijk laat uw computer tijdens het opstarten een reeks van pieptonen horen indien er sprake is van fouten of problemen. Deze serie piepjes heet de piepcode en geeft een bepaald probleem aan. In dat geval moet u de pieptoncode noteren en contact opnemen met Dell (zie "Contact opnemen met Dell" op pagina 65).

 **OPMERKING:** Zie de *onderhoudshandleiding* op **support.dell.com/manuals** als u onderdelen wilt vervangen.

Pieptoncode	Mogelijk probleem
Een	Mogelijke storing van het moederbord: BIOS ROM-controlesomfout
Twee	Geen RAM-geheugen gedetecteerd OPMERKING: Als u de geheugenmodule hebt geïnstalleerd of vervangen, controleer dan of het geheugen goed vast zit.
Drie	Mogelijke storing van het moederbord: Chipsetfout
Vier	RAM-lees/schrijffout

Pieptoncode	Mogelijk probleem
-------------	-------------------

Vijf	Echttijdklokfout
Zes	Videokaart of -chipfout
Zeven	Processorstoring
Acht	Beeldschermstoring

Problemen met het netwerk

Draadloze verbindingen

Als de draadloze netwerkverbinding wordt verbroken: De draadloze router staat uit of de draadloze functionaliteit op uw computer is uitgeschakeld.

- Controleer of de draadloze functionaliteit is geactiveerd (zie het gedeelte "De draadloze technologie activeren of deactiveren" op pagina 12).
- Controleer uw draadloze router is ingeschakeld en op uw gegevensbron is aangesloten (kabelmodem of netwerkhub).

- Maak opnieuw een verbinding met de draadloze router (zie het gedeelte "Een draadloze netwerkverbinding instellen" op pagina 14).
- Er kan interferentie zijn die uw draadloze verbinding blokkeert of onderbreekt. Plaats de computer dichterbij de draadloze router.

Vaste verbindingen

Als de netwerkverbinding wordt verbroken: De kabel zit los of is beschadigd.

- Controleer of de kabel is aangesloten en nergens is beschadigd.
- Aan het verbindingsintegriteitslampje op de ingebouwde netwerkaansluiting kunt u aflezen of de verbinding actief is en kunt u de status aflezen:
 - Groen: Er is sprake van een succesvolle verbinding tussen een 10 Mbps-netwerk en de computer
 - Oranje: Er is sprake van een succesvolle verbinding tussen een 100 Mbps-netwerk en de computer

Probleemoplossing

- Uit: De computer detecteert geen fysieke verbinding met het netwerk. Neem voor hulp contact op met uw netwerkbeheerder of internetprovider



OPMERKING: Het

verbindingsintegriteitslampje op de netwerkaansluiting heeft louter betrekking op de vaste kabelverbinding. Het verbindingsintegriteitslampje biedt geen statusinformatie over draadloze verbindingen.

Problemen met de stroomvoorziening

Als het aan/uitlampje uit is: De computer is uitgeschakeld, bevindt zich in de slaapstand of ontvangt geen stroom.

- Druk op de aan/uitknop. De computer zal zijn normale werking hervatten indien deze is uitgeschakeld of zich in de slaapstand bevindt.
- Sluit de kabel van de netadapter opnieuw aan op de stroomaansluiting van de computer en het stopcontact.
- Als de computer is aangesloten op een stekkerdoos, moet u controleren of de stekkerdoos is aangesloten op een stopcontact en of de stekkerdoos is ingeschakeld.

- Verwijder tijdelijk stroombeveiligingsvoorzieningen, stekkerdozen en verlengsnoeren om te controleren of de computer zonder deze voorzieningen wel aan gaat.
- Controleer of het stopcontact werkt door het te testen in combinatie met een ander apparaat, zoals bijvoorbeeld een lamp.
- Controleer of de netadapter goed is aangesloten.
- Als de netadapter is voorzien van een lampje, moet u controleren of het lampje brandt.

Als het aan/uitlampje aanhoudend wit is en de computer niet reageert: Mogelijk werkt het beeldscherm niet naar behoren.

- Druk op de aan/uitknop totdat de computer is uitgeschakeld, en zet de computer vervolgens opnieuw aan.
- Als het probleem zich voor blijft doen, moet u contact met Dell opnemen (zie "Contact opnemen met Dell" op pagina 65).

Als het aan/uitlampje wit knippert: De computer bevindt zich in de stand-bymodus, of het beeldscherm reageert niet.

- Druk op een toets op het toetsenbord, beweeg de aangesloten muis of uw vinger op het touchpad of druk op de aan/uitknop om de normale werking van de computer te hervatten.
- Als het beeldscherm niet reageert, moet u de aan/uitknop ingedrukt houden totdat de computer is uitgeschakeld, en de computer vervolgens opnieuw aanzetten.
- Als het probleem zich voor blijft doen, moet u contact met Dell opnemen (zie "Contact opnemen met Dell" op pagina 65).

Als u te kampen hebt met storing die de ontvangst op uw computer verhindert: Een ongewenst signaal veroorzaakt storing door andere signalen te onderbreken of te blokkeren. Mogelijke storingsbronnen zijn:

- Het gebruik van verlengsnoeren voor de stroomkabels, het toetsenbord en de muis.
- Er zijn teveel apparaten op een stekkerdoos aangesloten.
- Er zijn verschillende stekkerdozen op hetzelfde stopcontact aangesloten.

Problemen met het geheugen

Als u de melding ontvangt dat er onvoldoende geheugen is:

- Bewaar al uw gegevens en sluit alle geopende bestanden en programma's die u niet gebruikt om na te gaan of het probleem daarmee is opgelost.
- Zie de softwaredocumentatie voor de minimale geheugenvereisten.
- Als het probleem zich voor blijft doen, moet u contact met Dell opnemen (zie "Contact opnemen met Dell" op pagina 65).

Als u andere geheugenproblemen ondervindt:

- Voer Dell Diagnostics uit (zie het gedeelte "Dell Diagnostics" op pagina 44).
- Als het probleem zich blijft voordoen, moet u contact met Dell opnemen (zie "Contact opnemen met Dell" op pagina 65).

Vergrendelingen en softwareproblemen

Als de computer niet opstart: Controleer of de netadapter goed is aangesloten op de computer en op het stopcontact.

Als een programma niet meer reageert: beëindig het programma:

1. Druk tegelijkertijd op <Ctrl><Shift><Esc>.
2. Klik op **Toepassingen**.
3. Klik op het programma dat niet meer reageert.
4. Klik op **Taak beëindigen**.

Als een programma herhaaldelijk crasht: Raadpleeg de documentatie voor de software. Indien nodig maakt u de installatie van het programma ongedaan en installeert u het opnieuw.

 **OPMERKING:** De meeste software gaat vergezeld van installatieinstructies die in de documentatie of op de schijf (cd of dvd) zijn opgenomen.

 **OPMERKING:** Uw computer beschikt niet over een intern optisch station. Gebruik een extern optisch station of een extern opslagapparaat voor de procedures waar schijven bij betrokken zijn.

Als de computer niet meer reageert of als een blauw scherm wordt weergegeven:

 **WAARSCHUWINGEN:** Als u het besturingssysteem niet normaal kunt afsluiten, bestaat de kans dat u gegevens kwijtraakt.

Als de computer niet reageert wanneer u een toets op het toetsenbord indrukt of met de muis beweegt, moet u de aan/uitknop ingedrukt houden totdat de computer is uitgezet, en de computer vervolgens opnieuw opstarten.

Als een programma voor een eerdere versie van Microsoft® Windows® is ontwikkeld:

Voer de Wizard Programmacompatibiliteit uit. De Wizard Programmacompatibiliteit is in staat om programma's op zodanige wijze te configureren dat deze in een omgeving draaien die vergelijkbaar is met eerdere versies van Microsoft Windows.

De Wizard Programmacompatibiliteit uitvoeren:

1. Klik op **Start**  → **Configuratiescherm** → **Programma's** → **Programma's uitvoeren die zijn gemaakt voor eerdere versies van Windows**.
2. Klik in het welkomstscherf op **Volgende**.
3. Volg de instructies op het scherm.

Als u andere problemen met software ondervindt:

- Maak direct een reservekopie van uw bestanden.
- Gebruik een virusscanner om de vaste schijf of cd's op mogelijke infecties te controleren.
- Bewaar en sluit alle open bestanden of programma's en sluit de computer af via het menu **Start** .

- Raadpleeg de documentatie voor de software of neem contact op met de softwarefabrikant voor informatie met betrekking tot probleemoplossing:
 - Ga na of het programma compatibel is met het besturingssysteem dat op de computer is geïnstalleerd.
 - Controleer of de computer voldoet aan de minimale hardwarevereisten voor de software. Zie de softwarehandleiding voor informatie.
- Controleer of het programma op juiste wijze is geïnstalleerd en geconfigureerd.
- Controleer of de stuurprogramma's voor het apparaat geen conflict hebben met het programma.
- Indien nodig maakt u de installatie van het programma ongedaan en installeert u het opnieuw.
- Noteer eventuele foutmeldingen die worden weergegeven om te helpen bij de probleemoplossing wanneer u contact opneemt met Dell.

Ondersteuningshulpprogramma's gebruiken

Dell Support Center

Het **Dell Support Center** is een gebruiksvriendelijke toepassing die informatie over uw computer, gepersonaliseerde diensten en ondersteuningsbronnen biedt.

U kunt deze toepassing uitvoeren door te klikken op het pictogram  op de taakbalk.

Op de startpagina van **Dell Support Center** wordt het modelnummer voor uw computer weergegeven, samen met het servicelabelnummer, de code voor express-service en contactgegevens voor ondersteuning.

De startpagina biedt ook koppelingen naar:



Zelfhulp (Probleemoplossing, Beveiliging, Systeemprestatie, Netwerk/internet, Back-up/herstel en Windows-besturingsstelsel)



Waarschuwingen

(waarschuwingen van de technische ondersteuning die relevant voor uw computer zijn)



Ondersteuning door Dell

technische ondersteuning met DellConnect™, klantenservice, training en zelfstudie, hoe-kan-ik-help met Solution Station™ en online-scan met PC CheckUp)



Over uw computer

(systeemdokumentatie, garantieinformatie, upgrades en accessoires)

Voor meer informatie over **Dell Support Center** en de beschikbare ondersteuningshulpprogramma's klikt u op het tabblad **Services** op support.dell.com.

Mijn Dell-downloads

 **OPMERKING:** Mijn Dell-downloads zijn niet overal ter wereld beschikbaar.

Sommige software die vooraf is geïnstalleerd op uw computer is niet voorzien van een reserve-cd of -dvd. Deze software is verkrijgbaar op Mijn Dell-downloads. Op deze website kunt u beschikbare software downloaden om deze opnieuw te installeren of om een reservekopie schijf te maken.

Zo registreert u zich voor Mijn Dell-downloads:

1. Ga naar **downloadstore.dell.com/media**.
2. Volg de aanwijzingen op het scherm om u te registreren en de software te downloaden.
3. Installeer de software opnieuw of maak een reservekopie schijf voor later gebruikt.

Systeemmeldingen

In geval van een probleem met, of storing van uw computer kan er een systeemmelding worden weergegeven op basis waarvan u de oorzaak kunt identificeren en nagaan welke actie u moet ondernemen om het probleem op te lossen.

 **OPMERKING:** Als de melding die u ontving zich niet onder de onderstaande voorbeelden bevindt, moet u de documentatie voor het besturingssysteem raadplegen of de handleiding van het programma dat werd uitgevoerd toen de melding op het scherm verscheen. Daarnaast kunt u de *Dell Technologiegids* raadplegen. Deze vindt u op de vaste schijf van uw computer of op **support.dell.com/manuals**. Ook kunt u contact met Dell opnemen (zie "Contact opnemen met Dell" op pagina 65).

Alert! Previous attempts at booting this system have failed at checkpoint [nnnn]. For help in resolving this problem, please note this checkpoint and contact Dell Technical Support — (De computer is drie keer

achter elkaar niet in staat geweest om de opstartroutine te voltooien. Neem contact op met Dell (zie "Contact opnemen met Dell" op pagina 65)).

CMOS checksum error (CMOS-controlesomfout) — (Er is mogelijk een storing op het moederbord opgetreden, of de RTC-batterij is leeg. Vervang de batterij (raadpleeg de *Onderhoudshandleiding* op support.dell.com/manuals) of neem contact op met Dell (zie "Contact opnemen met Dell" op pagina 65)).

Hard-disk drive failure — (Mogelijke storing bij de vaste schijf tijdens de POST-fase van het opstarten. Neem contact op met Dell (zie "Contact opnemen met Dell" op pagina 65)).

Hard-disk drive read failure — (Mogelijk is er tijdens de opstartcontrole voor de vaste schijf een storing gedetecteerd. Neem contact op met Dell (zie "Contact opnemen met Dell" op pagina 65)).

Keyboard failure — (Er is een storing van het toetsenbord opgetreden of er zit een kabel los. Vervang het toetsenbord (zie de *Onderhoudshandleiding* op support.dell.com/manuals)).

No boot device available — (Er is geen opstartbare partitie op de vaste schijf aangetroffen, de kabel van de vaste schijf zit los of er is geen opstartbron aanwezig).

- Als u de vaste schijf als opstartbron gebruikt, moet u ervoor zorgen dat de kabels van de vaste schijf zijn aangesloten en dat de vaste schijf op juiste wijze is geïnstalleerd en gepartitioneerd als opstartbron.

- Open het systeemsetupprogramma en controleer of de informatie over de opstartvolgorde klopt (raadpleeg voor meer informatie de *Dell Technologygids* op de vaste schijf van uw computer of op support.dell.com/manuals).

No timer tick interrupt — (Een chip op het moederbord is mogelijk defect of er is een storing op het moederbord opgetreden. Neem contact op met Dell (zie "Contact opnemen met Dell" op pagina 65)).

Probleemoplosser voor hardware

Als er een apparaat niet werd gedetecteerd tijdens de installatie van het besturingssysteem of wel werd gedetecteerd maar op onjuiste wijze geconfigureerd, kunt u de **Probleemoplosser voor hardware** gebruiken om het probleem op te lossen.

De Probleemoplosser voor hardware kunt u als volgt starten:

1. Klik op **Start**  → **Help and Support**.
2. Type `Probleemoplosser voor hardware` in het zoekveld en druk op <Enter> om met het zoeken te beginnen.
3. Selecteer in de zoekresultaten de optie waarvan de beschrijving het meest overeenkomt met het probleem, en volg de onderstaande stappen in het probleemoplossingsproces.

Dell Diagnostics

Als u een probleem met uw computer ondervindt, moet u de tests uitvoeren die in "Vergrendelingen en softwareproblemen" op pagina 37 worden beschreven en Dell Diagnostics uitvoeren voordat u contact met Dell opneemt voor technische ondersteuning.

 **OPMERKING:** Dell Diagnostics werkt alleen op Dell-computers.

 **OPMERKING:** De schijf *Drivers and Utilities* wordt mogelijk niet met uw computer meegeleverd.

Ga na of het apparaat dat u wilt testen in het systeemsetupprogramma wordt weergegeven en is geactiveerd. Druk op <F2> tijdens POST (Power On Self Test) om de systeeminstellingen (BIOS) te openen.

Start Dell Diagnostics vanaf de vaste schijf of vanaf de schijf *Drivers and Utilities*.

Dell Diagnostics starten vanaf de vaste schijf

Dell Diagnostics bevindt zich op een verborgen partitie op de vaste schijf.

 **OPMERKING:** Als uw computer niet in staat is een beeld op het scherm weer te geven, moet u contact opnemen met Dell (zie "Contact opnemen met Dell" op pagina 65).

1. Zorg ervoor dat de stekker van de computer is aangesloten op een werkend stopcontact.
2. Start of herstart de computer.
3. Wanneer het DELL™-logo verschijnt, moet u direct op <F12> drukken. Selecteer **Diagnostics** in het opstartmenu en druk op <Enter>. Hierdoor wordt misschien de Pre-Boot System Assessment (PSA) op uw computer gestart.

 **OPMERKING:** Als u te lang wacht en het logo van het besturingssysteem verschijnt, moet u blijven wachten tot het bureaublad van Microsoft® Windows® wordt weergegeven. Zet vervolgens de computer uit en probeer het opnieuw.

 **OPMERKING:** Als er een bericht verschijnt dat er geen diagnoseprogramma is gevonden, voert u Dell Diagnostics uit vanaf de schijf *Drivers and Utilities*.

Als PSA start:

- a. De PSA voert enkele tests uit.
- b. Als de PSA slaagt, verschijnt de volgende melding: "No problems have been found with this system so far. Do you want to run the remaining memory tests? This will take about 30 minutes or more. Do you want to continue? Recommended."
(Er zijn nog geen problemen met dit systeem ontdekt. Wilt u de overige geheugentests uitvoeren? Dit kan 30 minuten of langer duren. Wilt u doorgaan? (aanbevolen))

- c. In geval van problemen met het computergeheugen drukt u op <y>. Zo niet, dan drukt u op <n>.
- d. Hierop zal de volgende melding worden weergegeven: "Booting Dell Diagnostic Utility Partition. Press any key to continue."
(Dell diagnostische partitie wordt gestart. Druk op een willekeurige toets.)
- e. Druk op een willekeurige toets om door te gaan. Hierop wordt het venster **Choose An Option** weergegeven.

Als de PSA niet start:

Druk op een toets om Dell Diagnostics te starten vanaf de verborgen partitie op de vaste schijf, en ga naar het venster **Choose An Option**.

4. Selecteer de test die u wilt uitvoeren.

- Als er tijdens een test een probleem wordt opgespoord, wordt er een bericht weergegeven met de foutcode en een beschrijving van het probleem. Noteer de foutcode en de beschrijving van het probleem en neem contact op met Dell (zie "Contact opnemen met Dell" op pagina 65).
-  **OPMERKING:** Het servicelabel voor de computer bevindt zich bovenaan elk testvenster. Met het servicelabel kan de computer geïdentificeerd worden wanneer u contact opneemt met Dell.
- Wanneer de tests zijn voltooid, moet u het testscherm sluiten om terug te keren naar het venster **Choose An Option**.
- Klik op **Exit** (afsluiten) om Dell Diagnostics af te sluiten en de computer opnieuw op te starten.

Dell Diagnostics starten vanaf de schijf Drivers and Utilities

-  **OPMERKING:** Uw computer beschikt niet over een intern optisch station. Gebruik een extern optisch station of een extern opslagapparaat voor de procedures waar schijven bij betrokken zijn.
 -  **OPMERKING:** De schijf *Drivers and Utilities* wordt mogelijk niet met uw computer meegeleverd.
- Plaats de schijf *Drivers and Utilities* in de computer.
 - Zet de computer uit en start deze opnieuw. Als het DELL™-logo wordt weergegeven, moet u direct op <F12> drukken.
-  **OPMERKING:** Als u te lang wacht en het logo van het besturingssysteem verschijnt, moet u blijven wachten tot het bureaublad van Microsoft® Windows® wordt weergegeven. Zet vervolgens de computer uit en probeer het opnieuw.

-  **OPMERKING:** Met de volgende stappen wordt de opstartvolgorde slechts één keer gewijzigd. De volgende keer dat u de computer start, gebeurt dat volgens de instellingen die zijn gedefinieerd in het systeemsetupprogramma.
3. Wanneer de lijst met opstartbronnen verschijnt, markeert u **CD/DVD/CD-RW** en drukt u op <Enter>.
 4. Selecteer de optie **Boot from CD-ROM** in het menu en druk op <Enter>.
 5. Type 1 om het cd-menu te starten en druk op <Enter> om verder te gaan.
 6. Selecteer **Run the 32 Bit Dell Diagnostics** (32-bits Dell Diagnostics uitvoeren) in de genummerde lijst. Als er meerdere versies worden aangegeven, moet u de versie selecteren die voor uw computer van toepassing is.
 7. Selecteer de test die u wilt uitvoeren.

8. Als er tijdens een test een probleem wordt opgespoord, wordt er een bericht weergegeven met de foutcode en een beschrijving van het probleem. Noteer de foutcode en de beschrijving van het probleem en neem contact op met Dell (zie "Contact opnemen met Dell" op pagina 65).
-  **OPMERKING:** Het servicelabel voor de computer bevindt zich bovenaan elk testvenster. Met het servicelabel kan de computer geïdentificeerd worden wanneer u contact opneemt met Dell.
9. Wanneer de tests zijn voltooid, moet u het testscherm sluiten om terug te keren naar het venster **Choose An Option**.
 10. Klik op **Exit** (afsluiten) om Dell Diagnostics af te sluiten en de computer opnieuw op te starten.
 11. Verwijder de schijf *Drivers and Utilities*.

Uw besturingssysteem herstellen

U kunt het besturingssysteem op uw computer herstellen met behulp van een van de volgende opties:

 **WAARSCHUWING:** Wanneer u Dell Factory Image Restore of de *besturingssysteemschijf* gebruikt om uw besturingssysteem te herstellen, worden alle gegevens op uw computer permanent gewist. Maak indien mogelijk een reservekopie van de gegevens voordat u een van deze opties gebruikt.

Optie	Gebruik
Systeemherstel	als eerste oplossing
Dell DataSafe Local Backup	wanneer Systeemherstel uw probleem niet oplost
Systeemherstelmedia	wanneer een fout in het besturingssysteem het onmogelijk maakt om Systeemherstel en DataSafe Local Backup te gebruiken wanneer u de fabriekskopie op een nieuw geïnstalleerde vaste schijf gaat installeren
Dell Factory Image Restore	om de vaste schijf terug te zetten naar de status op het moment dat u de computer kocht
<i>Besturingssysteem</i> schijf	om het besturingssysteem op uw computer opnieuw te installeren

 **OPMERKING:** De *besturingssysteem* schijf is misschien niet bij uw computer meegeleverd.

Systemherstel

Windows XP en Windows Vista bieden een optie genaamd Systemherstel waarmee u de computer kunt herstellen naar een eerdere werkende stand (zonder invloed op de gegevensbestanden) wanneer de computer als gevolg van wijzigingen van de hardware, software of andere systeeminstellingen niet langer naar behoren functioneert. Alle wijzigingen die Systemherstel op uw computer maakt, kunnen volledig ongedaan worden gemaakt.

 **WAARSCHUWINGEN: Maak regelmatig een back-up van uw gegevensbestanden. Systemherstel doet niets aan het bewaken of herstellen van uw gegevensbestanden.**

Systemherstel starten

U kunt uw computer als volgt herstellen:

1. Klik op **Start** .
2. Typ in het zoekvak `Systemherstel` en druk op <Enter>.

 **OPMERKING:** Mogelijk wordt het venster **Gebruikersaccountbeheer** weergegeven. Als u beheerdersrechten hebt, klikt u op **Verder**. Zo niet, dan moet u contact opnemen met de systeembeheerder voor het uitvoeren van de gewenste taak.

3. Klik op **Volgende** en volg de aanwijzingen op het scherm.

Als Systemherstel het probleem niet kan verhelpen, kunt u het laatste systeemherstel ongedaan maken.

De laatste systeemherstelactie ongedaan maken

 **OPMERKING:** Voordat u het laatste systeemherstel ongedaan maakt, dient u alle geopende bestanden te sluiten en dient u alle geopende programma's af te sluiten. Zorg ervoor dat u geen bestanden of programma's wijzigt, opent of verwijdert tot het systeemherstel is voltooid.

1. Klik op **Start** .
2. Typ `Systeemherstel` in het zoekvak en druk op <Enter>.
3. Klik op **De laatste herstelbewerking ongedaan maken** en klik op **Volgende**.

Dell DataSafe Local Backup

 **WAARSCHUWINGEN:** Wanneer u **Using Dell DataSafe Local Backup** gebruikt om uw besturingssysteem te herstellen, worden alle programma's en stuurprogramma's die u hebt geïnstalleerd nadat u uw computer hebt ontvangen, permanent verwijderd. Zorg voor reservekopieën van toepassingen die u op uw computer nodig hebt voordat u Dell DataSafe Local Backup gebruikt. Gebruik Dell DataSafe Local Backup alleen als Systeemherstel het probleem met het besturingssysteem niet heeft verholpen.

 **WAARSCHUWINGEN:** Hoewel Dell DataSafe Local Backup is bedoeld om de gegevensbestanden op uw computer te behouden, kunt u toch het beste reservekopieën van uw gegevens maken voordat u Dell DataSafe Local Backup gaat gebruiken.

 **OPMERKING:** Dell DataSafe Local Backup is niet overal ter wereld beschikbaar.

 **OPMERKING:** Als Dell DataSafe Local Backup niet beschikbaar is op uw computer, gebruik dan Dell Factory Image Restore (zie "Dell Factory Image Restore" op pagina 54) om uw besturingssysteem te herstellen.

U kunt met Dell DataSafe Local Backup uw vaste schijf terugbrengen naar de staat waarin deze verkeerde toen u de computer kocht, terwijl toch de gegevensbestanden behouden blijven op de computer.

Met Dell DataSafe Local Backup kunt u:

- Een reservekopie maken van uw computer en deze terugbrengen naar een eerdere staat;
- Systeemherstelmedia maken.

Basisgegevens Dell DataSafe Local Backup

Zo herstelt u de fabriekskopie zonder gegevensbestanden te verliezen:

1. Zet de computer uit.
2. Koppel alle apparaten (USB-station, printer, enz.) af die aangesloten zijn op uw computer en verwijder alle later toegevoegde interne hardware.

 **OPMERKING:** Koppel de netadapter niet los.

3. Zet de computer aan.
4. Wanneer het DELL™-logo verschijnt, druk dan verschillende keren op <F8> om het venster **Geavanceerde opstartopties** te openen.

 **OPMERKING:** Als u te lang wacht en het logo van het besturingssysteem verschijnt, moet u blijven wachten tot het bureaublad van Microsoft® Windows® wordt weergegeven. Zet vervolgens de computer uit en probeer het opnieuw.

5. Selecteer **De computer repareren**.
6. Selecteer **Dell DataSafe Restore and Emergency Backup** (Dell DataSafe herstel- en noodreservekopie) in het menu **System Recovery Options** (systeemherstelopties) en volg de aanwijzingen op het scherm.

 **OPMERKING:** Het herstelproces kan een uur of langer duren, afhankelijk van de hoeveelheid gegevens die moet worden hersteld.

 **OPMERKING:** Voor meer informatie raadpleegt u kennisbankartikel 353560 op support.dell.com.

Opwaarderen naar Dell DataSafe Local Backup Professional

 **OPMERKING:** Dell DataSafe Local Backup Professional is misschien al geïnstalleerd op uw computer, als u dit bij aankoop besteld hebt.

Dell DataSafe Local Backup Professional biedt extra functies waarmee u:

- Een reservekopie van uw computer kunt maken en herstellen op basis van bestandstypen;
- Reservekopieën van bestanden kunt maken op een lokaal opslagapparaat;
- Automatische reservekopieën plannen.

Zo kunt u opwaarderen naar Dell DataSafe Local Backup Professional:

1. Dubbelklik op het pictogram Dell DataSafe Local Backup  op de taakbalk.
2. Klik op **UPGRADE NOW!** (NU OPWAARDEREN).
3. Volg de aanwijzingen op het scherm om het opwaarderen te voltooien.

Stelselherstelmedia

 **WAARSCHUWING:** Hoewel de stelselherstelmedia zijn bedoeld om de gegevensbestanden op uw computer te behouden, kunt u toch het beste reservekopieën van uw gegevens maken voordat u de stelselherstelmedia gaat gebruiken.

 **OPMERKING:** Uw computer beschikt niet over een intern optisch station. Gebruik een extern optisch station of een extern opslagapparaat voor de procedures waar schijven bij betrokken zijn.

U kunt de stelselherstelmedia die u met Dell DataSafe Local Backup hebt gemaakt, gebruiken om uw vaste schijf in de staat terug te brengen waarin deze verkeerde toen u de computer kocht; hierbij blijven de gegevensbestanden behouden.

Uw besturingssysteem herstellen

Gebruik de systeemherstelmedia in geval van:

- Fouten in het besturingssysteem waardoor u geen toegang hebt tot de herstelopties op uw computer;
- Fouten op de vaste schijf waardoor gegevens niet hersteld kunnen worden.

Zo herstelt u de fabriekskopie van uw computer met de systeemherstelmedia:

1. Plaats de systeemherstelschijf of USB-stick en start uw computer opnieuw.
2. Wanneer het DELL™-logo verschijnt, moet u direct op <F12> drukken.
 **OPMERKING:** Als u te lang wacht en het logo van het besturingssysteem verschijnt, moet u blijven wachten tot het bureaublad van Microsoft® Windows® wordt weergegeven. Zet vervolgens de computer uit en probeer het opnieuw.
3. Selecteer het correcte opstartapparaat in de lijst en druk op <Enter>.
4. Volg de aanwijzingen op het scherm om het herstelproces te voltooien.

Dell Factory Image Restore



WAARSCHUWINGEN: Als u Dell Factory Image Restore gebruikt om uw besturingssysteem te herstellen, zullen alle gegevens op de vaste schijf permanent worden verwijderd, evenals alle programma's en stuurprogramma's die u na de ontvangst van uw computer hebt geïnstalleerd. Maak indien mogelijk een reservekopie van de gegevens voordat u deze optie gebruikt. Gebruik Dell Factory Image Restore alleen als Systeemherstel het probleem met het besturingssysteem niet heeft verholpen.



OPMERKING: Dell Factory Image Restore is in sommige landen en op sommige computers mogelijk niet aanwezig.

 **OPMERKING:** Als Dell DataSafe Local Backup niet beschikbaar is op uw computer, gebruik dan Dell Factory Image Restore (zie "Dell Factory Image Restore" op pagina 50) om uw besturingssysteem te herstellen.

Gebruik Dell Factory Image Restore alleen als laatste mogelijkheid om het besturingssysteem te herstellen. Met behulp van deze optie kunt u de vaste schijf herstellen naar de werkingstoestand waarin deze verkeerde toen u de computer ontving. Programma's en bestanden die u hebt toegevoegd sinds u de computer in ontvangst nam, met inbegrip van gegevensbestanden, zullen permanent van de vaste schijf worden verwijderd. Onder gegevensbestanden vallen documenten, spreadsheets, e-mailberichten, digitale foto's, muziekbestanden enzovoorts. Maak indien mogelijk een back-up van de gegevens alvorens u Dell Factory Image Restore gebruikt.

Dell Factory Image Restore uitvoeren

1. Zet de computer aan.
2. Wanneer het DELL™-logo verschijnt, druk dan verschillende keren op <F8> om het venster **Geavanceerde opstartopties** te openen.

 **OPMERKING:** Als u te lang wacht en het logo van het besturingssysteem verschijnt, moet u blijven wachten tot het bureaublad van Microsoft® Windows® wordt weergegeven. Start vervolgens de computer opnieuw op en probeer het opnieuw.

3. Selecteer **De computer repareren**. Het venster **Opties voor systeemherstel** verschijnt.
4. Selecteer een toetsenbordindeling en klik op **Volgende**.
5. Meld u aan als lokale gebruiker om toegang tot de herstelopties te krijgen. Om de opdrachtregel te openen, typt u `administrator` in het veld **Gebruikersnaam** en klikt u op **OK**.

Uw besturingssysteem herstellen

6. Klik op **Dell Factory Image Restore**. Het welkomstvenster van **Dell Factory Image Restore** verschijnt.

 **OPMERKING:** Afhankelijk van de configuratie van uw computer moet u **Dell Factory Tools** selecteren en vervolgens **Dell Factory Image Restore**.

7. Klik op **Volgende**. Het venster **Confirm Data Deletion** (Verwijdering gegevens bevestigen) verschijnt.

 **OPMERKING:** Als u niet verder wilt gaan met Factory Image Restore, klikt u op **Cancel** (Annuleren).

8. Vink het selectievakje aan om te bevestigen dat u verder wilt gaan met het opnieuw formatteren van de vaste schijf en de systeemsoftware wilt herstellen naar de toestand waarin deze af fabriek werd geleverd. Klik vervolgens op **Volgende**. Het herstelproces gaat van start en zal vijf of meer minuten in beslag nemen. Er zal een bericht verschijnen wanneer het besturingssysteem en de toepassingen die in de fabriek zijn geïnstalleerd naar de oorspronkelijke fabriekinstellingen zijn hersteld.

9. Klik op **Voltooien** en start de computer opnieuw op.

Help

Als er een probleem op de computer optreedt, kunt u de volgende stappen voltooien om het probleem te diagnosticeren en op te lossen:

1. Raadpleeg het gedeelte "Probleemoplossing" op pagina 32 voor informatie en procedures met betrekking tot computerproblemen.
2. Raadpleeg de *Dell Technologiegids* op de vaste schijf van uw computer of op **support.dell.com/manuals** voor meer informatie over probleemoplossing.
3. Zie het gedeelte "Dell Diagnostics" op pagina 44 voor procedures voor het uitvoeren van Dell Diagnostics.
4. Vul de diagnostische controlelijst in. Deze vindt u op pagina 64.
5. Maak gebruik van de uitgebreide reeks van diensten op Dell Support (**support.dell.com**) voor hulp bij installatie en probleemoplossingsprocedures. Zie "Online diensten" op pagina 59 voor een uitgebreidere lijst van online ondersteuningsmogelijkheden van Dell.
6. Als het probleem niet kan worden opgelost met behulp van de voorgaande stappen, raadpleegt u "Voordat u belt" op pagina 63.



OPMERKING: Bel met de technische ondersteuning van Dell vanaf een telefoon die zich in de buurt van de computer bevindt, zodat de medewerker van de technische ondersteuning u kan helpen met het uitvoeren van de benodigde procedures.

 **OPMERKING:** De code voor express-service is mogelijk niet in alle landen beschikbaar.

Indien het geautomatiseerde telefoonsysteem u daarom vraagt, moet u de code voor express-service invoeren om het gesprek rechtstreeks naar de juiste ondersteuningsmedewerkers door te leiden. Als u niet over een code voor express-service beschikt, dient u de map **Dell Accessories** te openen. Klik hier op het pictogram **Code voor express-service** en volg de instructies.

 **OPMERKING:** Sommige van deze diensten zijn niet in alle locaties buiten de Verenigde Staten beschikbaar. Neem contact op met de lokale vertegenwoordiger van Dell voor informatie over de beschikbaarheid van deze diensten.

Technische ondersteuning en klantenservice

De technische ondersteuning van Dell staat klaar om uw vragen over hardware van Dell te beantwoorden. De medewerkers van onze technische ondersteuning maken gebruik van diagnostische programma's op uw computer om u van snelle, accurate antwoorden te kunnen voorzien.

Als u contact wilt opnemen met de technische ondersteuning van Dell raadpleegt u het gedeelte "Voordat u belt" op pagina 63. Raadpleeg vervolgens de contactgegevens voor uw regio, of ga naar **support.dell.com**.

DellConnect

DellConnect™ is een gebruiksvriendelijk hulpmiddel voor internettoegang die een medewerker van de technische ondersteuning van Dell de mogelijkheid biedt om zich toegang tot uw computer te verschaffen om uw probleem te diagnostiseren en onder uw toezicht te herstellen. Raadpleeg voor meer informatie www.dell.com/dellconnect.

online diensten

Meer informatie over de producten en diensten van Dell is beschikbaar op de volgende websites:

- www.dell.com
- www.dell.com/ap (alleen landen in Azië/ Stille Zuidzee-gebied)
- www.dell.com/jp (alleen Japan)
- www.euro.dell.com (alleen Europa)
- www.dell.com/la (landen in Latijns-Amerika en het Carribisch gebied)
- www.dell.ca (alleen Canada)

Dell Support is beschikbaar via de volgende websites en e-mailadressen:

Dell Support-websites

- support.dell.com
- support.jp.dell.com (alleen Japan)
- support.euro.dell.com (alleen Europa)

E-mailadres van Dell Support adressen

- mobile_support@us.dell.com
- support@us.dell.com
- la-techsupport@dell.com (alleen landen in Latijns-Amerika en het Caribisch gebied)
- apsupport@dell.com (alleen landen in Azië/Stille Oceaan-gebied)

E-mailadressen Dell Marketing en Sales

- apmarketing@dell.com (alleen landen in Azië/Stille Oceaan-gebied)
- sales_canada@dell.com (alleen Canada)

Anonieme FTP (File Transfer Protocol)

- [ftp.dell.com](ftp://ftp.dell.com)

Meld u aan op de: `anonymous`, en gebruik uw e-mailadres als wachtwoord.

Geautomatiseerde bestellingsstatus-service

Als u de bestellingsstatus van Dell-producten wilt raadplegen, kunt u terecht op **support.dell.com**. U kunt ook gebruikmaken van de geautomatiseerde bestellingsstatusdienst. U wordt middels een opname gevraagd de informatie door te geven die nodig is om uw order en de status daarvan te vinden.

Als u een probleem hebt met uw order, zoals ontbrekende onderdelen, verkeerde onderdelen of onjuiste facturering, dient u contact met Dell op te nemen voor hulp. Houd uw factuur of pakbon bij de hand wanneer u belt.

Raadpleeg voor het telefoonnummer voor uw regio de sectie "Contact opnemen met Dell" op pagina 65.

Productinformatie

Als u geïnteresseerd bent in informatie over aanvullende producten van Dell of een bestelling wilt plaatsen, kunt u de website van Dell bezoeken op **www.dell.com**. Raadpleeg voor het telefoonnummer voor uw regio of het telefoonnummer van een verkoopspecialist de sectie "Contact opnemen met Dell" op pagina 65.

Items retourneren op basis van de garantie- of restitutievoorwaarden

Bereid alle items die worden teruggezonden (ongeacht of dit voor reparatie of voor restitutie is) als volgt voor:

 **OPMERKING:** Voordat u het product aan Dell retourneert moet u een back-up maken van alle gegevens op de vaste schijf/schijven en op andere opslagvoorzieningen product. Verwijder alle vertrouwelijke, eigen en persoonlijke gegevens en alle verwijderbare media, zoals cd's en mediakaarten. Dell is niet verantwoordelijk voor uw vertrouwelijke, bedrijfs- of privé-gegevens, het verlies of de beschadiging van gegevens of het verlies of de beschadiging van verwijderbare media die mogelijk onderdeel vormen van uw retourzending.

1. Neem contact op met Dell om een machtigingsnummer voor het retourneren van items te verkrijgen en noteer dit op een duidelijke locatie aan de buitenzijde van de doos.

Raadpleeg voor het telefoonnummer voor uw regio het gedeelte "Contact opnemen met Dell" op pagina 65.

2. Voeg een kopie van de factuur toe en een brief waarin u de reden voor de retourzending beschrijft.
3. Voeg een ingevulde diagnostische controlelijst bij (zie "Diagnostische controlelijst" op pagina 64). Geef aan welke tests u hebt uitgevoerd, en noteer eventuele foutmeldingen die door Dell Diagnostics werden gerapporteerd (zie "Dell Diagnostics" op pagina 44).

4. Stuur alle accessoires mee die bij de geretourneerde items behoren, zoals stroomkabels, software, handleidingen etc. als u in aanmerking voor restitutie komt.
5. Verpak de apparatuur die u terugstuurt in de oorspronkelijke verpakking of in equivalente verpakking.

 **OPMERKING:** De verzendkosten zijn voor uw rekening. U bent verantwoordelijk voor het verzekeren van de geretourneerde producten en aansprakelijk voor het risico van verlies tijdens de verzending naar Dell. Pakketten die kosten ontvanger worden verzonden, worden niet geaccepteerd.

 **OPMERKING:** Als aan bovenstaande voorwaarden niet wordt voldaan, zullen de geretourneerde producten bij het magazijn van Dell worden geweigerd en aan u worden geretourneerd.

Voordat u belt

OPMERKING: call. De code helpt het geautomatiseerde telefoonsysteem van de Dell-ondersteuning uw gesprek efficiënter door te verbinden. U kunt ook naar uw servicelabel gevraagd worden.

Het servicelabelnummer van uw computer vinden

Het servicelabelnummer wordt vermeld op een label aan de onderzijde van uw computer.

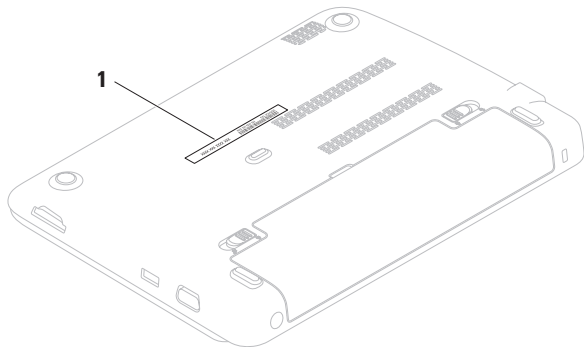

Help

Vergeet niet om de volgende diagnostische checklist in te vullen. Zet indien mogelijk de computer aan wanneer u Dell voor ondersteuning belt en bel via een telefoon die zich in de nabijheid van de computer bevindt. Het is mogelijk dat u wordt gevraagd opdrachten in te voeren via het toetsenbord, gedetailleerde informatie door te geven tijdens bewerkingen of andere probleemoplossingsstappen te proberen die alleen bij de computer zelf mogelijk zijn. Zorg ervoor dat de computerdocumentatie bij de hand is.

Diagnostische checklist

- Naam:
- Datum:
- Adres:
- Telefoonnummer:
- Servicelabel (streepjescode aan de onderkant van de computer):
- Code voor express-service:
- Het machtigingsnummer voor het retourneren van producten of onderdelen (indien door een medewerker van de technische ondersteuning van Dell verstrekt):
- Besturingssysteem en versie:
- Apparaten:
- Uitbreidingskaarten:
- Bent u op een netwerk aangesloten? Ja/Nee
- Netwerk, versie en netwerkadapter:
- Programma's en versies:

Raadpleeg de documentatie voor het besturingsstelsel om de inhoud van de opstartbestanden voor uw computer vast te stellen. Als de computer op een printer is aangesloten, dient u elk bestand af te drukken. Als dit niet het geval is, dient u de inhoud van elk bestand op te schrijven voordat u Dell belt.

- Foutbericht, piePCODE of diagnostische code:
- Beschrijving van probleem en uitgevoerde probleemoplossingsprocedures:

Contact opnemen met Dell

Klanten in de V.S. kunnen bellen met 800-WWW-DELL (800-999-3355).

 **OPMERKING:** Als u niet over een actieve internetverbinding beschikt, kunt u contactgegevens vinden op de factuur, de pakbon of in de productcatalogus van Dell.

Dell biedt verschillende online en telefonische ondersteuningsdiensten en -mogelijkheden. De beschikbaarheid van diensten varieert per land en product. Sommige diensten zijn in uw regio mogelijk niet beschikbaar.

Om contact op te nemen met Dell voor zaken op het gebied van verkoop, technische ondersteuning of klantenservice:

1. Ga naar **www.dell.com/contactdell**.
2. Selecteer uw land of regio.
3. Selecteer de gewenste dienst of ondersteuningslink.
4. Selecteer voor u meest prettige methode om contact met Dell op te nemen.

Meer informatie vinden

Als u het volgende wilt doen:

Zie:

uw besturingssysteem opnieuw installeren

"Systeemherstelmedia" op pagina 53

een diagnostisch programma voor uw computer starten

"Dell Diagnostics" op pagina 44

de systeemsoftware opnieuw installeren

"Mijn Dell-downloads" op pagina 41

meer informatie zoeken over het besturingssysteem Microsoft® Windows® en de functies ervan

support.dell.com

waardeer uw computer op met nieuwe of additioneel geheugen of een nieuwe vaste schijf

de *Onderhoudshandleiding* op **support.dell.com/manuals**

een versleten of defect onderdeel opnieuw installeren of vervangen



OPMERKING: In sommige landen kan de garantie komen te vervallen als u onderdelen van uw computer opent of vervangt. Raadpleeg de garantie- en retourneringsvoorwaarden alvorens u binnen de computer gaat werken.

Als u het volgende wilt doen:

veiligheidstips voor uw computer vinden
informatie bekijken over garantie,
algemene voorwaarden (alleen V.S.),
veiligheidsinstructies, naleving, ergonomie en
de gebruiksrechtovereenkomst

het servicelabelnummer/de code voor
express-service voor uw computer vinden —
U hebt het servicelabelnummer nodig om uw
computer te identificeren op **support.dell.com**
en om contact op te nemen met de technische
ondersteuning

Zie:

de documenten over veiligheid en regelgeving
die bij uw computer werden geleverd, en
daarnaast de website inzake wet- en regelgeving
op **www.dell.com/regulatory_compliance**

de onderzijde van uw computer het **Dell Support
Center**. U start het **Dell Support Center** door te
klikken op het pictogram  op de taakbalk

Als u het volgende wilt doen:

Zie:

zoeken van stuurprogramma's en downloads;
leesmij-bestanden

support.dell.com

technische ondersteuning en producthelp
krijgen

de status van nieuwe bestellingen raadplegen
oplossingen en antwoorden voor veel
gestelde vragen vinden

de laatste informatie vinden over technische
wijzigingen van uw computer of geavanceerd
technisch naslagmateriaal voor technici en
ervaren gebruikers

Specificaties

Deze sectie biedt basisinformatie die u mogelijk nodig hebt wanneer uw computer instelt, stuurprogramma's bijwerkt of uw computer opwaardert.

 **OPMERKING:** Het aanbod kan per regio verschillen. Voor meer informatie over het configureren van uw computer raadpleegt u het gedeelte **Over uw systeem** in het **Dell Support Center**. Om het **Dell Support Center** te starten, klikt u op het pictogram  in het systeemvak van uw bureaublad.

Computermodel

Dell™ Inspiron™ 1018

Computer Information

Type processor	Intel® Atom™
System chipset	Intel NM10 Express

Geheugen

Aansluiting voor geheugenmodule	een SODIMM-aansluiting
Capaciteit geheugenmodules	1 GB en 2 GB
Mogelijke configuraties	1 GB en 2 GB
Geheugentype	PC3-10600 (DDR3 1333 MHz) SODIMM

Specificaties

Aansluitingen

Audio	een stereo hoofdtelefoon/ luidspreker aansluiting
Minikaart	één minikaartsleuf van halve grootte
Network adapter	een RJ45-aansluiting
USB	twee 4-pins USB 2.0- aansluitingen
VGA	een 15-pins-aansluiting
Mediakaartlezer	een 3-in-1-sleuf

Communicatie

Netwerkadapter	10/100 Ethernet LAN op moederbord
Draadloos	WLAN 802.11 bgn en optionele draadloze Bluetooth®-technologie

Mediakaartlezer

Ondersteunde kaarten	Secure Digital (SD)- geheugenkaarten Secure Digital High Capacity (SDHC) Memory Stick Memory Stick PRO MultiMedia Card (MMC)-kaarten
-------------------------	-----------------------------------------------------------------------------------------------------------------------------------------------------------

Camera

Cameraresolutie	0,3 megapixel
Grafische resolutie	640 x 480 (maximaal)

Beeldscherm

Type	10,1-inch WSVGA Truelife WLED
Afmetingen:	
Hoogte	222,72 mm (8,77 inch)
Breedte	125,28 mm (4,93 inch)
Diagonaal	255,52 mm (10,10 inch)
Maximale resolutie	1024 x 600
Vernieuwingsfrequentie	60 Hz
Gebruikshoek	132° ± 3°
Horizontale kijkhoek	40°/40°
Verticale kijkhoek	15°/30°
Pixelhoogte	0,2175 mm x 0,2088 mm

Audio

Audiocontroller	Realtek ALC272-VB-GR
Luidsprekers	1 x 2 Watt luidsprekers
Volumeregeling	softwareprogrammamenu's en mediabesturing

Video

Videocontroller	Intel GMA 3150
Videogeheugen	8 MB systeemgeheugen (gedeeld)

Toetsenbord

Aantal toetsen	82 (V.S., Canada, Korea); 83 (Europe)
----------------	------------------------------------------

Specificaties

Touchpad

Resolutie X/Y-positie (grafische tabelmodus)	240 cpi
Formaat:	
Breedte	65,0 mm tot 78,0 mm (2,55 tot 3,07 inch) sensor-actief gebied
Hoogte	30,5 mm tot 30,0 mm (1,20 tot 1,18 inch) rechthoek

Batterij

Slimme lithium-ionbatterij met 3/6 cellen	
Hoogte	22,56 mm (0,89 inch)
Breedte	206 mm (8,11 inch)
Diepte	60,62 mm (2,39 inch)
Gewicht	0,22 kg (3 cellen) 0,38 kg (6 cellen)
Spanning	11,1 V gelijkstroom
Oplaadtijd (benadering)	4,0 uur (als de computer uitstaat)
Werkduur	afhankelijk van de werkomstandigheden
Knoopcel	CR-2032

Netadapter

Ingangsspanning	100 - 240 V wisselstroom
Ingangsstroom	1,0 A
Ingangsfrequentie	50 - 60 Hz
Uitgangsstroom	30 W
Uitgangsspanning	1,58 A
Nominale uitgangsspanning	19,0 VDC
Temperatuurbereik:	
Tijdens bedrijf	0° tot 40°C
Tijdens opslag	-40° tot 70°F

Fysiek

Hoogte	25,5 mm tot 32,8 mm (1,00 inch tot 1,29 inch)
Breedte	268,0 mm (10,55 inch)
Diepte	196,6 mm (7,74 inch)
Gewicht (met batterij met 3 cellen)	configureerbaar tot minder dan 1,25 kg (2.75 lbs)

Computeromgeving

Temperatuurbereik:

Tijdens bedrijf 0° tot 35°C
(32° tot 95°F)

Tijdens opslag -40°C tot 65°C
(-40° tot 149°F)

Relatieve vochtigheid (maximum):

Tijdens bedrijf 10% tot 90%
(niet-condenserend)

Tijdens opslag 5% tot 95%
(niet-condenserend)

Schoktolerantie (willekeurig trillingsspectrum dat een gebruikersomgeving nabootst):

Tijdens bedrijf 0,66 GRMS

Tijdens opslag 1,30 GRMS

Computeromgeving

Maximale schokabsorptie (tijdens bedrijf wordt gemeten met Dell Diagnostics werkend op de vaste schijf en met een 2 ms halve-sinuspuls; de maximale schokabsorbtie voor buiten bedrijf wordt gemeten met de vaste schijf in een positie waarbij de koppen zijn geparkeerd en met een 2 ms halve-sinuspuls):

Tijdens bedrijf 110 G

Tijdens opslag 160 G

Hoogte (maximaal):

Tijdens bedrijf -15,2 tot 3.048 m

Tijdens opslag -15,2 tot 10.668 m

Niveau G2 or lower as defined by ISA-S71.04-1985
verontreinigende stoffen in de lucht

Bijlage

Productkennisgeving Macrovision

Dit product bevat technologie voor auteursrechtelijke bescherming, die beveiligd wordt door Amerikaanse patenten en andere rechten voor intellectueel eigendom. Deze rechten zijn het eigendom van Macrovision Corporation en andere rechthebbende partijen. Gebruik van deze technologie voor auteursrechtelijke bescherming dient goedgekeurd te worden door Macrovision Corporation. De technologie is bestemd voor gebruik in thuisomgevingen en kleine kring, tenzij anderszins door Macrovision Corporation aangegeven. Het is verboden om het product na te bouwen, ontleden of demonteren.

Informatie met betrekking tot de officiële Mexicaanse norm NOM

De volgende gegevens gelden voor de apparaten die in dit document worden beschreven in overeenstemming met de vereisten van de officiële Mexicaanse standaard (NOM):

Importeur:

Dell México S.A. de C.V.

Paseo de la Reforma 2620 – Flat 11°

Col. Lomas Altas

11950 México, D.F.

Modelnummer conform

regelgeving	Spanning	Frequentie	Stroomverbruik	Uitvoervoltage	Uitvoerintensiteit
P09T	100 - 240 V wisselstroom	50 - 60 Hz	1,0 A	19,0 VDC	1,58 A

Voor nadere gegevens leest u de veiligheidsinformatie die bij uw computer is meegeleverd.

Raadpleeg voor meer veiligheidstips de startpagina voor naleving van de wet- en regelgeving op www.dell.com/regulatory_compliance.

Index

B

bronnen, meer vinden **66**

C

computer, instellen **5**

computermogelijkheden **28**

D

DataSafe Online Backup **31**

De fabriekskopie herstellen **50, 54**

DellConnect **59**

Dell Diagnostics **44**

Dell Dock **29**

Dell Factory Image Restore **54**

Dell Support Center **40**

Diagnostische checklist **64**

draadloze netwerkverbinding **33**

E

e-mailadressen

voor technische ondersteuning **60**

e-mailadressen voor ondersteuning **60**

F

FTP-aanmelding, FTP-website als de gebruiker
60

G

geheugenproblemen

oplossen **36**

H

hardwareproblemen

diagnose **43**

Index

Hulp verkrijgen

hulp en ondersteuning verkrijgen **57**

I

Internetverbinding **14**

internetverbinding instellen

internetverbinding **15**

ISP

Internet Service Provider **14**

K

klantenservice **58**

M

meer informatie vinden **66**

N

netwerkverbinding

instellen **33**

O

ondersteuningssites

wereldwijd **59**

P

Probleemoplosser voor hardware **43**

problemen met de stroomvoorziening, oplossen
34

producten

informatie en aanschaffen **61**

producten voor

retourneren of reparatie verzenden **62**

S

schade, voorkomen **5**

softwarefuncties **28**

softwareproblemen **37**

specificaties **69**

stekkerdozen, gebruiken **6**

stuurprogramma's en downloads **68**

systeemmeldingen **41**

V

vaste netwerkverbinding **7**

ventilatie, waarborgen **5**

voordat u belt **63**

W

Windows

 Wizard Programmacompatibiliteit **38**

Z

Zorg ervoor dat u de express-servicecode bij de hand hebt wanneer u belt Dell **63**

Gedruckt in Irland.

www.dell.com | support.dell.com



07XC96A00